

VICTROLA™



Bluetooth® lemezjátszó

MODELL: VSC-550BT

használati utasítás

Kérjük, figyelmesen olvassa el ezt az útmutatót a készülék használata előtt.
Tartsa ezt a kézikönyvet későbbi felhasználás céljából.

TARTALOMJEGYZÉK

BIZTONSÁGI UTASÍTÁSOK	1
MEGFELELŐSÉGI ÉS HULLADÉKKEZELÉSI IGAZOLÁS	3
MŰSZAKI ADATOK	3
AZ ELEKTROMOS DUGATTYÚ TELEPÍTÉSE / ELTÁVOLÍTÁSA	3
A FORGÓTÁNYÉR LEÍRÁSA	4
A FORGÓTÁNYÉR HASZNÁLATA	4
ÁRAMELLÁTÁS	4
ALKALMAZÁS	4
HASZNÁLATI HASZNÁLATA (KICSERÉLÉS IHLA # ITNP-Y1)	5
A BLUETOOTH HASZNÁLATA	5
AZ AUX BEMENET HASZNÁLATA	5
FEJHALLGATÓK HASZNÁLATA	5

BIZTONSÁGI UTASÍTÁSOK

1. Olvassa el az alábbiakat - A készülék kezelése előtt olvassa el az összes biztonsági és üzemeltetési utasítást.
2. Tartsa be ezeket az utasításokat - A biztonsági és üzemeltetési utasításokat meg kell őrizni a későbbi felhasználás céljából.
3. Figyelembe kell venni az összes figyelmeztetést - A készüléken és a használati útmutatóban található összes figyelmeztetést be kell tartani.
4. Kövesse az utasításokat - A gép üzemeltetésekor kövesse a használati útmutatót.
5. Ne használja a készüléket víz közelében nedves pincék, uszodák közelében stb.
6. A készüléket csak száraz ruhával tisztítsa.
7. Ne takarja el a szellőzőnyílásokat. A megfelelő szellőzés biztosítása érdekében az eszköz körül legalább 5 cm hely kell lennie. Szerelje fel a gyártó utasításai szerint.
8. Ne telepítse hőforrások, például radiátorok, hőregiszterek, kályhák vagy más hőt termelő készülékek közelében (ideértve a hőt erősítőket).
9. A polarizált vagy földelt dugasz funkciót fenn kell tartani. A polarizált dugónak két csapja van, az egyik szélesebb, mint a másik. A földelő csatlakozónak két csapja van egy harmadik földelő dugóval. A szélesebb vagy harmadik csap biztonsági funkciót hajt végre. Ha a mellékelt csatlakozó nem egyezik az aljzattal, kérje meg villanszerelőjét, hogy cserélje ki az elavult csatlakozót.
10. Védje a tápkábelt a becsatlakozástól vagy a becsípődéstől, különösen a dugason és azon a helyen, ahol a készülék kilép.
11. Csak a berendezés gyártója által felsorolt és jóváhagyott tartozékokat használjon.
12. Csak a gyártó által megadott vagy a készülékkel együtt értékesített kocsikat, talapzatot, állványokat, konzolokat vagy táblákat használjon. Ha kocsit vagy állványt használnak, vigyázzon, ha a kocsit / gépet együtt mozgatja, hogy elkerülje a sérüléseket, hogy a készülék átboruljon.
13. Húzza ki a készüléket a konnektorból villámlás esetén, vagy ha hosszabb ideig nem használja.
14. Minden javítást hagyjon szakképzett személyzetnek. Javításra van szükség, ha az egység megsérült, például hálózati kábel vagy csatlakozó, kifolyik a folyadék, egy tárgy esik az egységre, esőnek vagy nedvességnek van kitéve, hibásan működik, vagy ha az egység esik.
15. Tartsa a készüléket jól szellőző helyen.
16. Csak a gyártó által megadott és jóváhagyott tartozékokat használjon.
17. A tűz vagy áramütés kockázatának csökkentése érdekében ne tegye ki ezt a készüléket esőnek vagy nedvességnek. A készüléket nem szabad kitenni

Ne tegyen tárgyakat folyadékokkal, például vázakkal, a készülékre, valamint csepegő vagy fröccsenő elemre.

18. A fő dugót az eszköz leválasztására használják. A leválasztott eszköz könnyen üzembe helyezhető.

19. Ezt a terméket nem kereskedelmi használatra szánják. Kizárólag otthoni használatra.

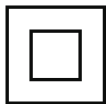

20. Ez a készülék a II védelmi osztályba tartozik - kettős vagy megerősített szigetelő készülék. Úgy tervezték, hogy nem igényelje a földhöz való csatlakozást.



 <p>Egy egyenlő oldalú háromszögben lévő villogó szimbólum figyelmezteti a felhasználót a termékben nem szigetelt „magasfeszültség” jelenlétére. Az burkolat eltávolítása esetén fennáll az áramütés veszélye.</p>	<p>VIGYÁZAT Balesetveszély</p> <p>FIGYELMEZTETÉS: ELEKTROMOS ÁRAMÜTÉS VESZÉLYE, NE TÁVOLÍTSA EL A FEDELET. A KÉSZÜLÉKBEN NINCSENEK OLYAN ALKOTÓELEMEK, AMELYEKET A FELHASZNÁLÓ JAVÍTHATNA. A JAVÍTÁSOKAT CSAK SZAKEMBER VÉGEZHETI.</p>	 <p>Az egyenlő oldalú háromszögben található felkiáltójel a műszerhez mellékelt nyomtatott anyagokban szereplő fontos üzemeltetési és karbantartási (javítási) utasításokat jelzi.</p>
---	--	---

Figyelem:

A tűz vagy áramütés kockázatának csökkentése érdekében ne tegye ki a készüléket esőnek vagy nedvességnek. Ne helyezzen égő tárgyakat, például gyertyákat a készülékre.

Vigyázat:

A gyártó által kifejezetten nem jóváhagyott változtatások érvényteleníthetik a felhasználó jogosultságát a berendezés üzemeltetésére. Az itt leírtakon kívüli kezelőszervek, beállítások vagy eljárások végrehajtása személyi sérülést okozhat.

MEGFELELŐSÉGI NYILATKOZAT ÉS HULLADÉKKEZELÉS



Hulladékkezelési jel

A régi termék ártalmatlanítása

A terméket kiváló minőségű anyagokból és alkatrészekből tervezték és gyártották, amelyek újrahasznosíthatók és újra felhasználhatók. Ha ezt az áthúzott kerekű kukát a termékhez csatolják, ez azt jelenti, hogy a termékre a 2002/96 / EK európai irányelv vonatkozik. Tudjon meg többet az elektromos és elektronikus termékek gyűjtési rendszeréről a lakóhelyén. Kövesse a helyi törvényeket, és ne dobja a régi termékeit a háztartási hulladék közé. A régi termék helyes ártalmatlanításával elősegíti a környezetre és az emberi egészségre gyakorolt lehetséges negatív következmények csökkentését.

Ez a készülék megfelel a következő EGK irányelveknek: 2014/35 / EU az alacsony feszültségű készülékekről / 2014/30 EU az elektromágneses összeférhetőségről. A teljes megfelelőségi nyilatkozat letölthető a www.victrola.com/eudoc webhelyről.



NEOX GROUP s.r.o. www.neoxgroup.cz

MŰSZAKI ADATOK

Tápegység: hálózati adapter: 100–240 V, 50–60 Hz

..... DC 5 V / 1,0 A

Hangszóró impedanciája: 4 ohm, 3 W

Az adapter maximális energiafogyasztása: 6 W

A csomag tartalma: lemezjátszó, felhasználói kézikönyv, lemezjátszó áttekintése, 45 fordulátú adapter, 5 V / 1,0 A kapcsolt tápegység 2 csatlakozóval

A kivitel és a műszaki adatok előzetes értesítés nélkül megváltozhatnak.

A Bluetooth a Bluetooth SIG Inc. bejegyzett védjegye. Más védjegyek a megfelelő cégek tulajdonai.

Ezt a terméket az Innovative Technology Electronics LLC gyártja és értékesíti. A Victrola és a Victrola logó a Technicolor vagy annak leányvállalatainak védjegyei, és az Innovative Technology Electronics LLC engedélyével használják. Az itt felsorolt egyéb termékeket, szolgáltatásokat, cégeket, kereskedelmi neveket, termékneveket és logókat a Technicolor vagy leányvállalatai nem hagyják jóvá és nem szponzorálják.

Kínában készült.

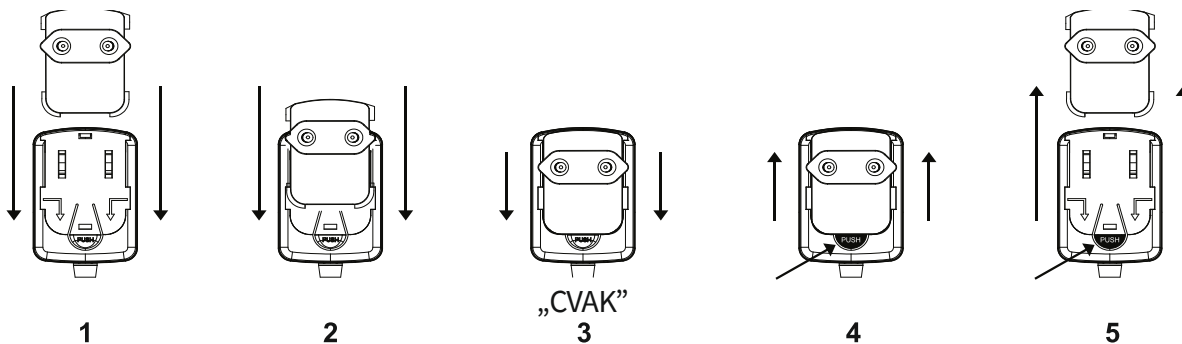

A GRAMOFON LEÍRÁSA

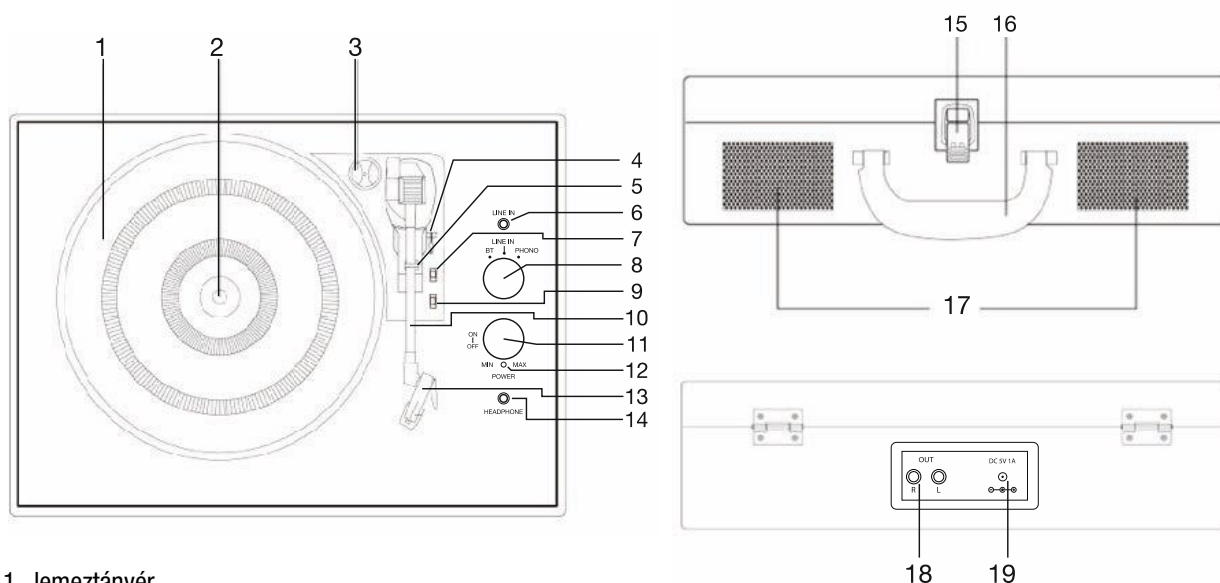

1. lemeztányér
2. lemez tengelye
3. 45 sebességű adapter
4. emelőkar
5. kar reteszelése
6. Line-In csatlakozó
7. sebességszabályozó kapcsoló
8. funkcióválasztó (BT (BLUETOOTH), külső bemenet, forgótányér)
9. automatikus és kézi stop kapcsoló
10. hangszedő kar
11. be, ki kapcsoló és a hangerő választó
12. tápellátás / Bluetooth jelző
13. kazetta hangszedőtűvel
14. fejhallgató-csatlakozó
15. csat
16. fogantyú
17. hangszórók
18. RCA kimeneti csatlakozó
19. hálózati adapter csatlakozója

A GRAMOFON HASZNÁLATA

Csatlakoztassa az adapter csatlakozóját a készülék hátulján található DC IN csatlakozóhoz. Ezután csatlakoztassa a hálózati adaptert (5 V / 1 A 100–240 V, 50–60 Hz) a fali aljzathoz.

ALAPHASZNÁLAT

1. Oldja ki a csatot a lemezlejátszó elején és nyissa fel a fedelet.
2. Fordítsa a funkcióválasztó tárcsát PHONO állásba. Kapcsolja be az egységet a hangerőszabályzó óramutató járásával megegyező irányba történő forgatásával. A piros jelzőfény kigyullad, jelezve, hogy a gramofon be van kapcsolva.
3. Helyezze a lemezt a tányérra, és a sebességkapcsolóval válassza ki a kívánt sebességet (33 1/3 / 45/78).
Megjegyzés: Ha 45 a megadott sebesség, akkor használja a mellékelt 45 fordulatú adaptert, amely a kar melletti tartóban található.
4. Nyissa ki a kar reteszt és engedje el a hangszedő kart. Tolja hátra az emelőkart és emelje fel a kart. Óvatosan mozgassa a kart a kívánt helyzetbe a felvétel felett. A lemez nem fog forogni, amíg a kart nem helyezik a lemez fölé. A lejátszás elindításához nyomja előre a kart, míg lassan a felvétel kívánt pontjához ér.
Megjegyzés: Ha az automatikus leállítás be van kapcsolva, a lemez csak akkor forog, ha a kar túl van a felvételen.
5. Ha az automatikus leállítás be van kapcsolva, a lejátszás a végén automatikusan leáll. Ha ez a kapcsoló ki van kapcsolva, a lejátszás a felvétel után nem áll le automatikusan.
6. Állítsa be a lejátszás hangerejét a tárcsa segítségével.

HOGYAN KELL CSERÉLNI AZ LEJÁTSZÓTÚT (CSERE TŰ # ITNP-Y1)

Távolítsa el a tűt a kazettából

1. Helyezze a csavarhúzóat a tű hegyére és nyomja le az „A” irányba.

FIGYELMEZTETÉS: Túl nagy erő alkalmazása a tű hegyére megrongálhatja vagy eltörheti a tűt.

2. Húzza ki a tűt „B” irányba.

A tű felszerelése

1. Fogja meg a tű hegyét, és nyomja meg az ellenkező élét, C irányba tolva.

2. Tolja fel a tűt D irányba, amíg a hegy a helyére nem kattann.

VIGYÁZAT:

- Ne vegye le vagy hajlítsa meg a felszedő tűt.
- A kéz sérülésének elkerülése érdekében ne érintse meg a tűt.
- A tűcsere előtt kapcsolja ki a készüléket.
- Gyerekektől elzárva tartandó.

Megjegyzés: Normál használat esetén a tűnek kb. 50 órán keresztül kell működni. Javasoljuk, hogy cserélje ki a tűt, amint észreveszi a hanglejátszás minőségének megváltozását.

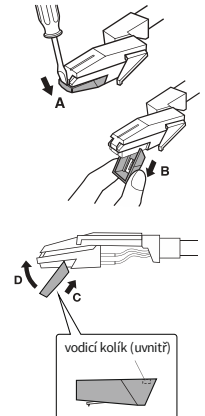

A BLUETOOTH HASZNÁLATA

Külső eszköz vezeték nélkül csatlakoztatható a lemezjátszóhoz Bluetooth-on keresztül.

1. Kapcsolja be az egységet a hangerőszabályzó óramutató járásával megegyező irányba történő forgatásával.
2. Fordítsa a funkcióválasztót BT (Bluetooth®) állásba, és a jelzőfény kéken villog.
3. Kapcsolja be a Bluetooth kommunikációt a külső eszközön. Várjon egy ideig, majd keresse meg a „Vintage lemezjátszó” nevet a párosító eszközök listájában.
4. Válassza ki ezt a nevet, és csatlakoztassa a lejátszót. Amikor a kapcsolat létrejön, a lámpa nem villog.
5. Most létrejön a kapcsolat a hangszóró és a külső eszköz között a Bluetooth technológia segítségével.
6. Forgassa el a hangerőszabályzót a hangerő beállításához.

AZ AUX BEMENET HASZNÁLATA

Külső audio forrás (pl. Hordozható CD / MP3 lejátszó, mobiltelefon vagy számítógép) csatlakoztatható a készülékhez a LINE IN segítségével.

1. Csatlakoztassa az audiokábelt (nem tartozék) a készülék kezelőpaneljének LINE-IN aljzatához.
2. Állítsa a funkcióválasztót LINE-IN állásba. A jelzőfény lila színűvé válik.
3. Csatlakoztassa az audiokábel másik végét a külső audio forrás fejhallgatójának vagy LINE OUT aljzatához.
4. Forgassa el a hangerőszabályzót az óramutató járásával megegyező irányba az egység bekapcsolásához.
5. Forgassa el a hangerőszabályzót a hangerő beállításához.

A FEJHALLGATÓK FELHASZNÁLÁSA

A felvétel meghallgatásához dugja be a fejhallgató-csatlakozót a kezelőpanel fejhallgató-csatlakozójába. A fejhallgató csatlakoztatásakor a beépített hangszóró nem szól.

MEGJEGYZÉS: Teljesítmény és karbantartás céljából kapcsolja ki a forgótányért, ha nem használja.