

VICTROLA™



RETRO SZÓRAKOZÓ KÖZPONT 6 az 1-ben

Modell: VTA-200B

használati utasítás

Kérjük, figyelmesen olvassa el ezt az útmutatót a készülék használata előtt.
Tartsa ezt a kézikönyvet későbbi felhasználás céljából.

TARTALOMJEGYZÉK

FONTOS BIZTONSÁGI UTASÍTÁSOK	2
ESZKÖZ LEÍRÁSA	3
BEÁLLÍTÁSOK / ALAPVETŐ TEVÉKENYSÉGEK	5
VINIL HALLGATÁSA	6
CD-K HALLGATÁSA	6
A RÁDIÓ VEVŐ HALLGATÁSA	7
KIEGÉSZÍTÉS A KÜLSŐ BERENDEZÉSEKHEZ (AUX ÜZEMMÓD)	7
KIEGÉSZÍTÉS A KÜLSŐ ESZKÖZHÖZ (BLUETOOTH ÜZEMMÓD)	7
KAZETTÁK HALLGATÁSA	7
KARBANTARTÁS / HELYES KEZELÉS	8
MŰSZAKI ADATOK	9
MEGFELELŐSÉGI NYILATKOZAT ÉS A HULLADÉKOK ÁRTALMATLANÍTÁSA	10

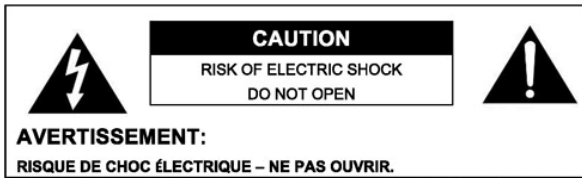

- Az egyenlő oldalú háromszögben található villogásjelzés figyelmezteti a felhasználót a termékben nem szigetelt „nagy feszültség” jelenlétére. Az burkolat eltávolítása esetén fennáll az áramütés veszélye.
- Kerülje az áramütést és ne vegye le a burkolatot, mivel belsejében nincsenek felhasználó által javítható alkatrészek. Minden javítást hagyjon szakképzett személyzetnek.
- Az egyenlő oldalú háromszög belsejében lévő felkiáltójel figyelmeztet a géphez mellékelt nyomtatott anyagok fontos üzemeltetési és karbantartási (javítási) utasításaira.



Láthatatlan lézeres besugárzás a retesz kinyitásakor, megrongálásakor vagy átlépésekor. Kerülje a lézernya lábot.



A GYÁRTÁSI DÁTUMON A TERMÉK MEGFELELŐEN MEGHATÁROZOTT 21. DHHS, J ALRÉSZ RENDELETÉNEK. Ez a készülék a II. védelmi osztályba tartozik - kettős vagy megerősített szigetelés. Ez az eszköz kettős szigeteléssel rendelkezik; nincs szükség földvezeték használatára.

FONTOS BIZTONSÁGI UTASÍTÁSOK

1. A készülék kezelése előtt olvassa el az összes biztonsági és üzemeltetési utasítást.
2. Tartsa be ezeket az utasításokat - A biztonsági és üzemeltetési utasításokat meg kell őrizni a későbbi felhasználás céljából.
3. Figyelembe kell venni az összes figyelmeztetést - A készüléken és a használati útmutatóban található összes figyelmeztetést be kell tartani.
4. Kövesse az utasításokat - A gép üzemeltetésekor kövesse a használati útmutatót.
5. Ne használja a készüléket víz közelében, nedves pincék, uszodák közelében stb.
6. A készüléket csak száraz ruhával tisztítsa.
7. Ne takarja el a szellőzőnyílásokat. A megfelelő szellőzés biztosítása érdekében az eszköz körül legalább 5 cm hely kell lennie. Szerelje fel a gyártó utasításai szerint.
8. Ne telepítse hőforrások, például radiátorok, hőregiszterek, kályhák vagy más hőt termelő készülékek közelében.
9. A polarizált vagy földelt dugasz funkciót fenn kell tartani. A polarizált dugónak két csapja van, az egyik szélesebb, mint a másik. A földelő csatlakozónak két csapja van egy harmadik földelő dugóval. A szélesebb vagy harmadik csap biztonsági funkciót hajt végre. Ha a mellékelt csatlakozó nem egyezik az aljzattal, kérje meg villanyszerelőjét, hogy cserélje ki az elavult csatlakozót.
10. Védje a tápkábelt a becsatlakozástól és a becsípődéstől, különösen a dugason és azon a helyen, ahol a készülék kilép.
11. Csak a berendezés gyártója által felsorolt és jóváhagyott tartozékokat használjon.
12. Csak a gyártó által megadott vagy a készülékkel együtt értékesített kocsikat, állványokat, állványokat, konzolokat vagy táblákat használjon. Ha kocsit vagy állványt használnak, vigyázzon, ha a kocsit / gépet együtt mozgatja, hogy elkerülje a sérüléseket, hogy a készülék át ne boruljon.
13. Húzza ki a készüléket a konnektorból villámlás esetén, vagy ha hosszabb ideig nem használja.
14. Minden javítást hagyjon szakképzett személyzetnek. Javításra van szükség, ha az egység megsérült, például hálózati kábel vagy csatlakozó, kifolyik a folyadék, egy tárgy esik az egységre, esőnek vagy nedvességnek van kitéve, hibásan működik, vagy ha az egység leesik.
- 15.

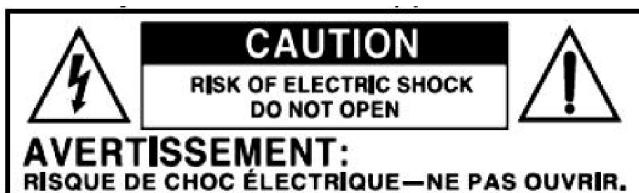

- Az egyenlő oldalú háromszögben található villám figyelmezteti a felhasználót a termékben nem szigetelt „nagy feszültség” jelenlétére. A burkolat eltávolítása esetén fennáll az áramütés veszélye.
- Figyelem: Kerülje az áramütést, és ne vegye le a burkolatot, mivel belsejében nincsenek felhasználó által javítható alkatrészek. Minden javítást hagyjon szakképzett személyzetnek.
- Az egyenlő oldalú háromszögben található felkiáltójel figyelmeztet a fontos üzemeltetési és karbantartási (javítási) utasításokra a géphez kapott nyomtatott anyagokban.

16.  Ez a készülék a II. védelmi osztályba tartozik - kettős vagy megerősített szigetelő készülék. Úgy tervezték, hogy nincs szükség földi csatlakozásra.

17. A fő dugaszt az eszköz leválasztására használják. A leválasztott eszköz könnyen üzembe helyezhető.

18. FIGYELMEZTETÉS

A tűz vagy áramütés kockázatának csökkentése érdekében ne tegye ki ezt a készüléket esőnek vagy nedvességnek. Az eszközt nem szabad csepegésnek vagy fröccsenésnek kitéve, és semmilyen folyadékkal ellátott tárgyat, például vázát, ne tegyen az eszközre.

19. A készüléket enyhe éghajlaton való használatra szánják.

20. A szellőzőnyílásokat semmilyen tárgy nem takarhatja le, például újságok, abroszok, függönyök stb.

21. Ne helyezzen égő tárgyakat, például gyertyákat a készülékre.

22. Ez a  szimbólum váltakozó áramot jelöl.

TARTOZÉKOK KIEGÉSZÍTŐK:

- RCA LINE OUT KÁBEL
- HASZNÁLATI UTASÍTÁSOK
- GARANCIA
- 45 SPEED ADAPTER

A KÉSZÜLÉK LEÍRÁSA - Előlnézet

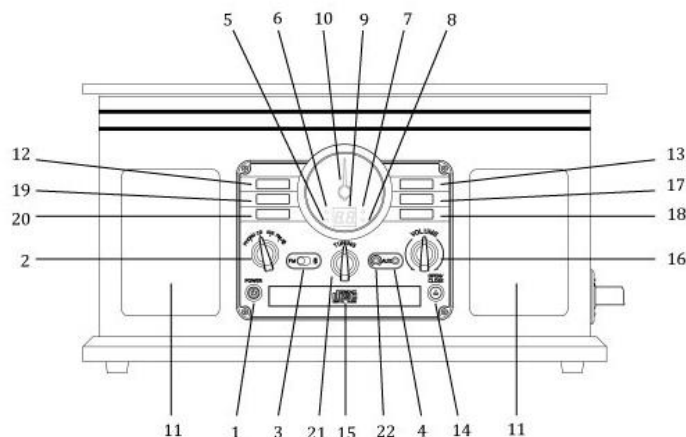

1. KAPCSOLÓ - nyomja meg a készülék be- vagy kikapcsolásához.

2. PHONO, CD, AUX, FM / SELECTOR - Forgassa el a kívánt funkció mód kiválasztásához.

3. „FM” csúszka - a csúszkával válassza az FM vagy Bluetooth rádió üzemmódot.

4. 3,5 mm-es JACK AUX IN CONNECTOR - Csatlakoztasson egy külső forrást az AUX IN aljzathoz.

5. LEJÁTSZÁSI INDIKÁTOR - világít, ha CD-lemezt játszik le.

6. ST / BT JELZŐ - kék villog, amikor az eszköz párosításra vár; Kék lámpa világít, ha egy másik készülék vezeték nélkül csatlakozik az egységhez. Pirosan világít, ha a rádióállomás sztereo adás módban van.

7. PROGRAMJELZŐ - A Programlejátszás beállításakor világít.

8. REPEAT INDICATOR - továbbra is pirosan világít, amikor az összes sáv ismétlődik; Pirosan villog, amikor egy műsorszám ismétlődik.

(Megjegyzés: A mutató csak CD módban működik.)

9. KIJELZÉS

10. TUNING INDICATOR

11. SZTEREO HANGSZÓRÓK

12. STOP - Nyomja meg a lejátszás leállításához vagy a programbeállítások visszavonásához.

13. PLAY / PAUSE - Nyomja meg a lejátszás elindításához, nyomja meg ismét a lejátszás szüneteltetéséhez. (Megjegyzés: Ez a gomb csak CD és Bluetooth módban működik.)

14. OPEN / CLOSE - CD módban ez a gomb nyitja és bezárja a lemeztálcát.

15. CD BEHELYEZÉSE

16. VOLUME SELECTOR - Forgassa el a hangerő beállításához.

17/18. KÖVETKEZŐ / KORÁBBI ÚTMUTATÁS & FF / VISSZAÁLLÍTÁS - CD üzemmódban nyomja meg a gombot a következő / előző műsorszámra való ugráshoz. Nyomja meg és tartsa lenyomva a gyors előre / visszatekeréshez.

(Megjegyzés: Ez a gomb nem működik PHONO, FM, AUX módban.)

19. PROGRAM - Nyomja meg a program lejátszásának beállításához.

(Megjegyzés: A mutató csak CD módban működik.)

20. REPEAT - nyomja meg az ismétlés mód kiválasztásához.

(Megjegyzés: A mutató csak CD módban működik.)

21. RÁDIÓFrekvenciaválasztó - FM módban használja ezt a tárcsát a rádióállomások hangolására.

22. 3,5 mm-es fejhallgató-csatlakozó - Csatlakoztassa a fejhallgatót.

Bal oldali nézet

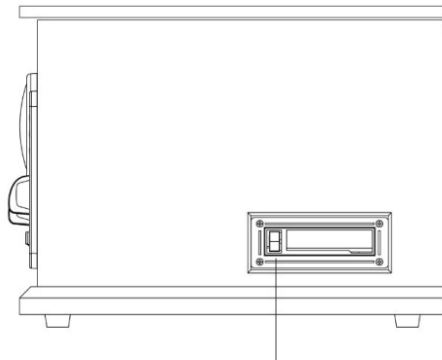

23. A kazetta előre és ki - nyomja meg félig a lejátszás felgyorsításához. A lejátszás leállításához és a kazetta kivételéhez nyomja le teljesen.

Hátulnézet

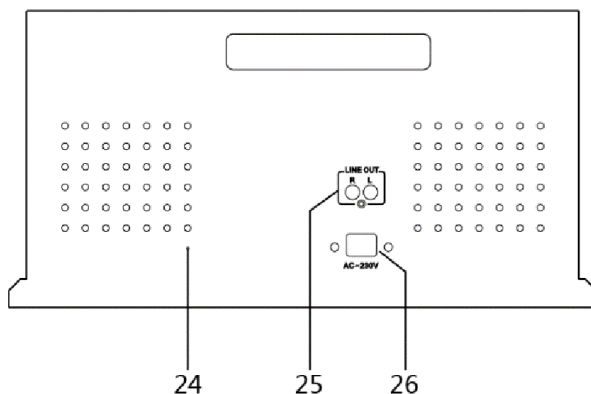

24. Vezetékes FM-antenna - Ha FM-rádió üzemmódban egy állomásra hangol, bontsa ki a vezetékét és állítsa be a legjobb vétel érdekében.

25. LINE OUT CSATLAKOZÓK - Ha van erősítő RCA bemeneti csatlakozókkal, dugja be a fehér és a piros RCA kábel csatlakozóit a műszer aljzataiba. Csatlakoztassa a másik végét az erősítőhöz.

26. HÁLÓZATI KÁBEL - Csatlakoztassa a tápkábelt, amelynek másik végét dugja egy fali aljzatba. Erősen javasoljuk, hogy ezt a terméket csak a címkén leírt típusú tápegységgel használja.

A GRAMOFON LEÍRÁSA

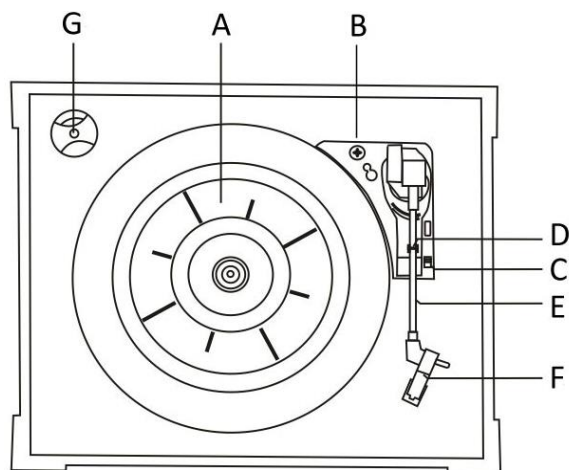

- A. Biztonsági csavar (szállításhoz) - A forgótányér használata előtt forgassa el a csavart az óra irányába egy érmével vagy csavarhúzóval.
- B. Az egység mozgatásakor rögzítse a forgótányért a retesz balra forgatásával.
- C. Sebességválasztó.
- D. Lejátszókar tartója.
- E. Használat előtt engedje el a kart, és emelje fel.
- F. Hangszedő tű.
- G. 45-as adapter.

BEÁLLÍTÁSOK / ALAPMŰKÖDÉS

Beállítás

1. Távolítsa el a tűvédőt óvatosan előre húzva.
2. Távolítsa el az összes csomagolóanyagot a gépről.
3. Dugja a hálózati csatlakozót a fali aljzatba.

Megjegyzés:

- Erősen ajánlott, hogy ezt a terméket csak a címkén feltüntetett típusú tápegységgel használja.
- Az interferencia elkerülése érdekében az audiokábeleket az elektromos kábeleken kívül kell vezetni.

ALKALMAZÁS

1. Kapcsolja be az egységet a POWER kapcsoló megnyomásával.
2. Válassza ki a forrást az üzemmódválasztó tárcsa segítségével (PHONO / AUX / CD / FM / BT).
3. Forgassa el a hangerőszabályzót a hangerő beállításához.

RCA Line-Out

Külső erősítőn keresztül hallgatáskor állítsa a minimális hangerőt. Helyezze be a fehér és a piros RCA kábelcsatlakozókat az eszközhöz, majd a kábel másik végét az erősítőhöz.

Fejhallgatók használata (nem tartozék)

Dugja a fejhallgató-csatlakozót a 3,5 mm-es csatlakozóaljzatba, majd állítsa be a hangerőt.
Megjegyzés: A fejhallgató csatlakoztatásakor a hangszórók automatikusan kikapcsolnak.



FIGYELEM A KONDENZÁCIÓRA:

Ha a felvevőt hideg vagy meleg helyről szállítja, fennáll annak a veszélye, hogy a készülékben a levegőből származó vízgőz kondenzálódik és megakadályozza a megfelelő működést. Ha a gramofont ilyen körülmények között szállítja, hagyja az egységet kikapcsolt állapotban 1-2 órán keresztül, amíg a hőmérséklete nem veszi át az új környezet hőmérsékletét.

A VINIL HALLGATÁSA

1. Válassza a „PHONO” funkciómódot.
2. Óvatosan emelje fel az eszköz fedelét. Vigyázzon, hogy ne sértse meg az ujjait, amikor kinyitja / bezárja a készülék fedelét.
3. Helyezze a bakelitlemezt a forgótányérra. 45 fordulat / perc sebességgel készített felvétel lejátszásakor használja a mellékelt adaptert.
4. Válassza ki a kívánt sebességet.

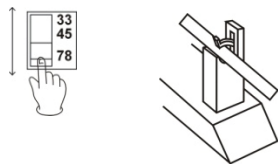

5. Vegye ki a kart a tartóból.
6. Elindul a lemeztányér.
7. A felvétel befejezése után a kar megáll a felvétel közepén, akkor azt fel kell emelni, és kézzel vissza helyezni tartóba. Védje a kart a mozgásrögzítővel.

FONTOS:

- Ha bezárja az egység fedelét, megakadályozza, hogy por szálljon a lemezre.
- A lemeztányér mozgatása előtt mindig biztosítsa a hangszedő kart a mozgás ellen.
- Ne tegyen semmilyen tárgyat a lemeztányér tetejére, különösen felvételkor.

A CD HALLGATÁSA

1. Válassza ki a „CD” funkciómódot. Ha nincs behelyezve lemez, a „no” jelenik meg a kijelzőn.)
2. Nyomja meg az OPEN / CLOSE gombot.
3. Helyezze a lemezt címkével felfelé a tálcára.
4. A fiók bezárásához nyomja meg az OPEN / CLOSE gombot.
5. A lemez lejátszásának megkezdéséhez nyomja meg a PLAY / PAUSE gombot.
6. A lejátszás ideiglenes szüneteltetéséhez nyomja meg a PLAY / PAUSE gombot. A lejátszás folytatásához nyomja meg ismét.
7. A következő vagy az előző műsorszámra történő ugráshoz nyomja meg a megfelelő gombot. A kezdéshez nyomja meg egyszer a gombot az elejétől kezdve játssza le újra az aktuális zeneszámot.
8. Egy audio műsorszám előre- / visszatekeréséhez nyomja meg és tartsa lenyomva a megfelelő műsorszám kihagyási gombot, amíg el nem éri a kívánt helyet a dalban.
9. A lejátszás leállításához nyomja meg a STOP íte gombot.

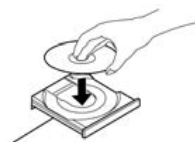

Fontos:

- Soha ne töltsön egyszerre egynél több lemezt a lemeztálcába.
- A lemezt a tálca közepére kell helyezni. A helytelenül behelyezett lemez véglegesen megrongálhatja a tálca betöltő mechanizmusát.
- Ne nyomja be a CD-tálcát - mindig használja az OPEN / CLOSE gombot.
- A lemez betöltése eltart egy ideig, és minden gomb ideiglenesen le van tiltva.

Megismételt lejátszás

A REPEAT minden egyes megnyomására az ismétlés módja a következőképpen változik:

1. REPEAT (egy műsorszám ismétlés). Az ismétlés jelzőfénye villogni kezd, és az éppen lejátszott műsorszámot többször is lejátszza. Válassza ki a következő számot, amelyet újra és újra le kíván játszani.

MEGISMÉTELNI MINDENT (ismételje meg a teljes CD-t)

Az ismétlési jelzőfénye továbbra is világít, és az egész CD-t ismételten lejátszza.

MEGJEGYZÉS: Az ismétlés csak CD-lemezekon működik.

Program lejátszás

Legfeljebb 20 műsorszám programozható; a dalok a megadott sorrendben kerülnek lejátszásra.

Megjegyzés: A programozás csak CD-n működik.

1. Válassza ki a CD üzemmódot, majd helyezze be a CD-t.
2. Leállított CD-vel nyomja meg a PROGRAM gombot.
3. A PROGRAM jelzőfénye kigyullad, és a „01” felirat villog a kijelzőn.
4. Válassza ki a műsorszám számát.
5. Nyomja meg ismét a PROGRAM gombot a következő műsorszám műsorrendbe állításához. A „02” megjelenik a kijelzőn, és kezd villogni ... Kövesse a 4. és 5. lépést a következő műsorszámok sorrendjének beállításához.

6. Ha befejezte a műsorszámok kiválasztását, nyomja meg a PLAY gombot a műsor lejátszásának elindításához.

Ha mind a 20 műsorszámot beprogramozta, nyomja meg a program gombot, és a kijelzőn megjelenik az „FI” felirat.)

7. A programozási mód törléséhez nyomja meg a STOP gombot, amíg a programjelző villogni nem kezd.

Stop üzemmódban nyomja meg többször gombot a beprogramozott zeneszámok megjelenítéséhez.

Műsorszám felvétele a program végére:

Program leállítás módban nyomja meg a PROGRAM gombot.

Válassza ki a műsorszám számát, majd nyomja meg a PROGRAM gombot. Az aktuális szám hozzáadódik a program végéhez.

A RÁDIÓ HALLGATÁSA

1. Válassza az „FM / BT” módot.

2. Csúsztassa a választót az „FM” állásba.

3. A hangolási választóval hangolja be a kívánt állomást.

FM módban az „ST / BT” jelző pirosan világít, ha egy hangolt állomás vétele sztereó.

Állítsa be a rádióállomás vételét

FM rádió: Húzza ki és helyezze át az FM antennát.

KÜLSŐ BERENDEZÉS HALLGATÁSA (AUX ÜZEMMÓD)

AUX módban a külső forrásból (iPod, MP3 lejátszó, hordozható CD-lejátszó stb.) származó hang lejátszható ezen a készüléken. Az egység elején található az AUX IN aljzat. Fejhallgató-csatlakozóval rendelkező eszköz csatlakoztatásakor használjon 3,5 mm-es csatlakozódugót, és dugja be az első IN-aljzatba.

1. Helyezze be az AUX IN kábel (nem tartozék) egyik végét az AUX IN aljzatba.

2. Csatlakoztassa a kábel másik végét a fejhallgató-csatlakozóhoz a külső audio forrásnál.

Az összes lejátszási funkciót külső audio forrás vezérli.

Ha a kábelek egyidejűleg vannak csatlakoztatva az első AUX IN aljzathoz és a hátsó RCA LINE OUT-hoz, akkor csak az első AUX IN aljzat aktív.

KÜLSŐ ESZKÖZ HALLGATÁSA (BLUETOOTH ÜZEMMÓD)

BT (Bluetooth) módban ez a készülék zenét játszik egy külső eszköztől, amely Bluetooth vezeték nélküli technológiával rendelkezik.

CSATLAKOZÁS BLUETOOTH módban

1. Válassza az „FM / BT” módot.

2. Vigye a csúszkát a BT állásba, és az ST / BT jelzőfény kéken villog.

3. Kapcsolja be a Bluetooth eszközt a külső eszközön.

A Bluetooth jel hatótávolsága 10 méteren belül lehet.

4. Várja meg, amíg a „Fa Music Center” megjelenik a párosító eszközök listájában, majd koppintson rá. Bizonyos esetekben megjelenik egy jelszó prompt. Írja be a „0000” jelszót a külső eszközön, és kattintson az OK gombra a megerősítéshez.

5. Néhány másodperc múlva létrejön a Bluetooth kapcsolat, és a kék lámpa világít.

6. A műsorszámok lejátszásának megkezdéséhez nyomja meg a PLAY / PAUSE gombot.

7. A lejátszás ideiglenes szüneteltetéséhez nyomja meg a PLAY / PAUSE gombot. A lejátszás folytatásához nyomja meg ismét.

8. Ugrás az előző vagy a következő műsorszámra a megfelelő ugrógomb megnyomásával. A stop és a gyors előre / visszatekerés funkciók csak a külső eszközön érhetők el.

MAGNÓ KAZETTA HALLGATÁSA

1. Helyezze be a kazettát az egységbe (a nyílás a készülék bal oldalán található). A lejátszás automatikusan elindul.

2. Ha félig lenyomja a gombot, a szalag előre halad. Ha enyhén megnyomja a gombot, a lejátszás folytatódik.

3. A lejátszás leállításához és a kazetta kicsomagolásához nyomja le teljesen a gombot. A kazetta behelyezése után a tárcsázás funkció átmenetileg le van tiltva, amíg nem távolítja el a kazettát a készülékből.

KARBANTARTÁS / KEZELÉS

KOMPAKT LEMEZEK KEZELÉSE

- A lemezt mindig a címkével felfelé tegye a tálcára (a CD-ket csak az egyik oldalról lehet lejátszani).
- Vegye ki a lemezt a házból a ház közepének lenyomásával, és emelje felfelé, óvatosan tartva a széleit.
- A lemez tisztításához puha, száraz ruhával törölje le a felületet a középső lyukról kívülre.
- A korongok tisztításához soha ne használjon vegyszereket, például antisztatikus spray-eket vagy folyadékokat, benzint vagy hígítókat; ez véglegesen megsértené a lemez műanyag felületét.
- Használat után helyezze vissza a lemezeket a tokjába, hogy megvédje őket a portól és a karcoktól.
- Ne tegye ki a lemezeket közvetlen napfénynek, magas páratartalomnak vagy magas hőmérsékletnek.
- Nem javasoljuk, hogy nyomtatott lenyomattal ellátott CD-R vagy CD-RW lemezt használjon, mivel a címke oldala felragadhat és megsérülhet a meghajtó.
- Használjon nemezes tollat a lemezek tetejének jelzésére. A felvételi oldal károsodásának elkerülése érdekében soha ne használjon golyóstollat vagy kemény hegyű tollat.
- Ne használjon szabálytalan alakú lemezeket (nyolcszög, szív, névjegykártya stb.), mert ez károsíthatja a meghajtót.
- Olvassa el az összes figyelmeztetést a CD-R és CD-RW lemezekről.
- Soha ne kezelje a piszkos kézzel a lemezeket.
- Soha ne helyezzen repedt lemezt a lejátszóba.

A VINIL LEMEZEK KEZELÉSE

- Ne érintse meg a lemez barázdáit. A lemezeket csak az élénél vagy a címkéknél tartsa tiszta kézzel. A felvevő felület megérintése ronthatja a felvétel minőségét.
- A lemez tisztításához használjon puha, antisztatikus ruhát, és óvatosan törölje le a felvett felületet.
- A fel nem használt lemezeket védőborítókban tárolja.
- A lemezeket mindig függőlegesen tárolja a széleiken.
- Ne tegye ki a lemezeket közvetlen napfénynek, ne hagyja hőforrások közelében, és ne tegye ki rezgéseknek, túlzott pornak, hőnek, hidegnek vagy nedvességnek.

ÁLTALÁNOS ÁPOLÁS

- Amikor kihúzza a készüléket, mindig húzza közvetlenül a dugót, soha ne a vezetékét.
- Tartsa tisztán a lézert, ne érintse meg és ne felejtse el bezárni a lemeztálcát.
- Ne kísérelje meg megtisztítani a meghajtót vegyszerekkel, mert ez megkárosíthatja.
- A tisztításhoz használjon tiszta, száraz ruhát.
- A termék teljes kikapcsolásához vegye ki a dugót a fali aljzatból. Feltétlenül húzza ki a készüléket a konnektorból, ha hosszabb ideig nem használja.

A HANGSZEDŐ TŰ CSERÉJE

A kopott tű folyamatos használata károsíthatja a felvételt.

A legnagyobb 78 fordulatszám sokkal gyorsabban viseli a tűt.

Régi tű eltávolítása:

1. Helyezze a csavarhúzó a tű hegyére és nyomja le „A” irányba.
2. Távolítsa el a tűt, egyszerre húzva, és tolva előre.

Új tű behelyezése:

1. Fogja meg a tű hegyét, és helyezze be először a „B” hátsó élét.
2. Tolja a patront „C” felfelé, amíg a hegy a helyére nem kattan.

Figyelmeztetés:

- Ne hajlítsa meg a tűt.
- A kéz sérülésének elkerülése érdekében ne érintse meg a tűt.
- Gyerekektől elzárva tartandó.

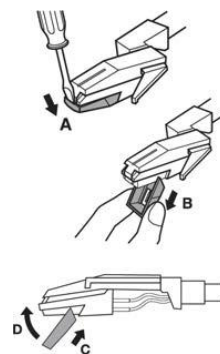

MŰSZAKI ADATOK

ÁLTALÁNOS

Teljesítményigény	AC 240 V ~ 50 Hz
Energiafogyasztás	30 W
Méreték (szélesség x hossz x mélység)	460 mm x 255 mm x 340 mm (kb.)
Súly	7 kg (hozzávetőlegesen)

AMP

Kimeneti teljesítmény	5W + 5W
Frekvencia válasz	60-20 000 Hz

SPEAKER SET

Típus	kétirányú
Impedancia	8 ohm
Kimeneti teljesítmény	legfeljebb 6 W

FM RÁDIÓVEVŐ

Hatály	88-108 MHz
--------------	------------

CD-LEJÁTSZÓ

Frekvencia válasz.....	60-20 000 Hz +/- 4 dB
Zaj-jel arány	55 dB (IEC-A)

CASSETTE PLAYER

Stop rendszer	4 szám, 2 csatornás sztereó
Szalagsebesség	4,8 cm / mp
Sebesség ingadozás	0,4% (WRMS)
Frekvencia-válasz	125 -6300 Hz +/- 6 dB

LEMEZJÁTSZÓ

Motor	DC szervomotor
Meghajtó mechanizmus	hevederes
Gyorsaságok	33-1 / 3, 45, 78
A zaj-jel arány	nagyobb, mint 50 dB
Hordozható típus	kerámia sztereó kazetta
Tű	ITRRS-300

BLUETOOTH

Bluetooth verzió	Bluetooth a 2.1 + EDR-ben
Bluetooth profilok	A2DP, AVRCP
Bluetooth frekvenciatartomány	2,402 GHz - 2,480 GHz
Jeltartomány	10 méter

MEGFELELŐSÉGI NYILATKOZAT ÉS HULLADÉKKEZELÉS



Hulladékkezelési jel

A régi termék ártalmatlanítása

A terméket kiváló minőségű anyagokból és alkatrészekből tervezték és gyártották, amelyek újrahasznosíthatók és újra felhasználhatók. Ha ezt az áthúzott kerekes kukát a termékhez csatolják, ez azt jelenti, hogy a termékre a 2002/96 / EK európai irányelv vonatkozik. Tudjon meg többet az elektromos és elektronikus termékek gyűjtési rendszeréről a lakóhelyén. Kövesse a helyi törvényeket, és ne dobja a régi termékeit a háztartási hulladék közé. A régi termék helyes ártalmatlanításával elősegíti a környezetre és az emberi egészségre gyakorolt lehetséges negatív következmények csökkentését. Ez a készülék megfelel a következő EGK irányelveknek: 2014/35 / EU az alacsony feszültségű készülékekről / 2014/30 EU az elektromágneses összeférhetőségről. A teljes megfelelőségi nyilatkozat letölthető a www.victrola.com/eudoc webhelyről.



NEOX GROUP s.r.o. www.neoxgroup.cz